



**BLUE OX**  
Towing Doesn't Have to be a Drag™



**Guide des produits**



# Table des matières

- 08 Caravane à sellette**
- 14 SwayPro**
- 16 TrackPro**
- 22 2-Point**
- 24 Supports à boule réglables**
- 26 Accessoires pour attelage**
- 30 Barres de remorquage de qualité supérieure**
- 32 Barres de remorquage standard**
- 33 Platines**
- 34 Freins**
- 36 Accessoires**
- 38 Trousses de câblage**

# Historique de l'entreprise

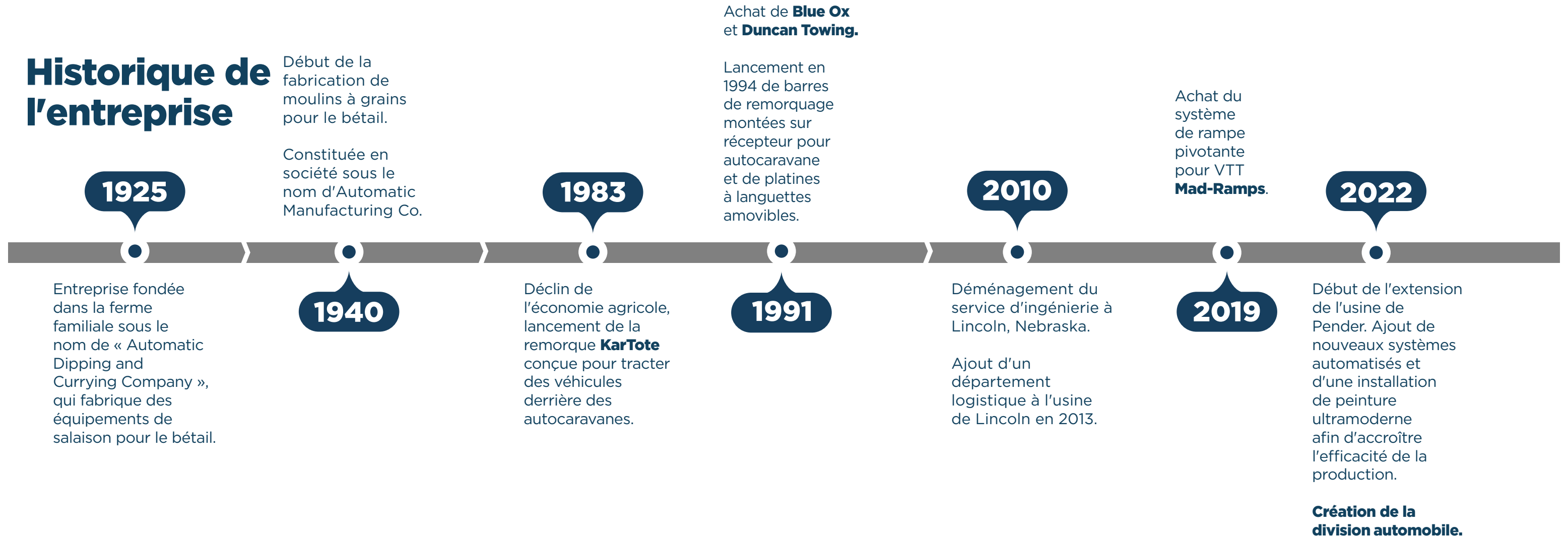

# Attelages





## Attelages de caravane à sellette



### BXR2100

21K GTC  
5K VLL

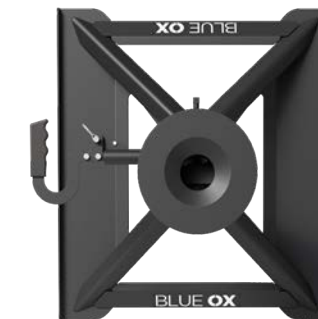

Se connecte à une boule à col de cygne de 2 5/16 po.  
La tête d'attelage en forme d'entonnoir aide à guider la cheville ouvrière en place, ce qui réduit considérablement le risque de mauvais accrochage et de chute de la remorque.  
Tête à double articulation : avant/arrière, côte à côte  
Véritable emboîtement à 360° de la cheville ouvrière.  
Léger, conçu en deux parties : 122 lb au total.  
Hauteur réglable : 17 po, 18 po et 19 po.  
Testé selon la norme SAE J2638.



### BXR2410

24K GTC  
6K VLL

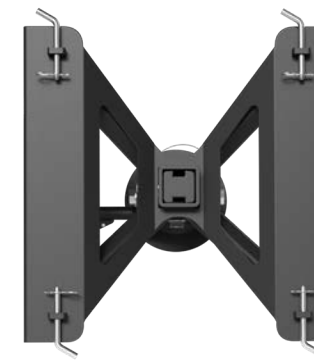
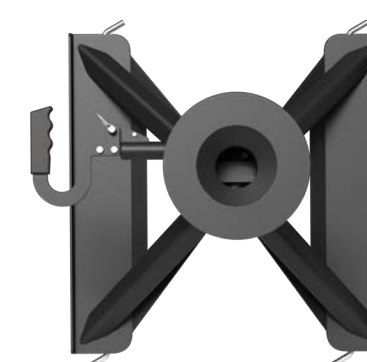

Se raccorde aux rails standard de la caisse.  
La tête d'attelage en forme d'entonnoir aide à guider la cheville ouvrière en place, ce qui réduit considérablement le risque de mauvais accrochage et de chute de la remorque.  
Tête à double articulation : avant/arrière, côte à côte  
Véritable emboîtement à 360° de la cheville ouvrière.  
Léger, conçu en deux parties : 122 lb au total.  
Hauteur réglable : 17 po, 18 po et 19 po.  
Testé selon la norme SAE J2638.

# Caravane à sellette

## Accessoires

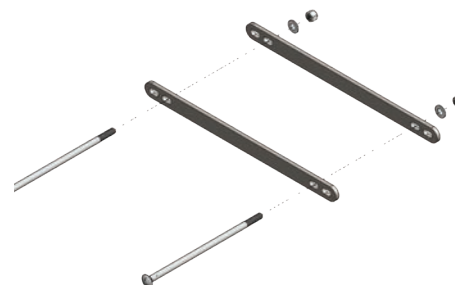
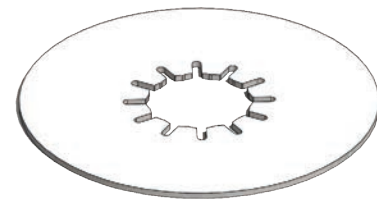

**BX N°** Description  
BXR9004 Plaque de lubrification

**BX N°** Description  
BX88360 Verrou d'attelage

**BX N°** Description  
BXR9005 Ensemble de verrouillage Rotaflex

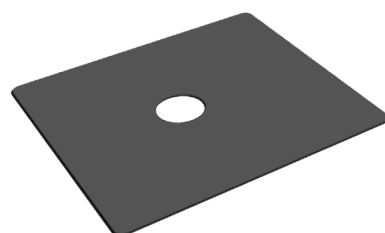
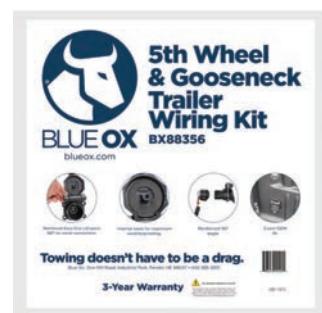

**BX N°** Description  
BX88356 Harnais de câblage

**BX N°** Description  
BXR9006 Tapis antidérapant

**BX N°** Description  
BXR9003 Montage mural

# Caravane à sellette

## Afficheur de la tour DS-Caravane à sellette

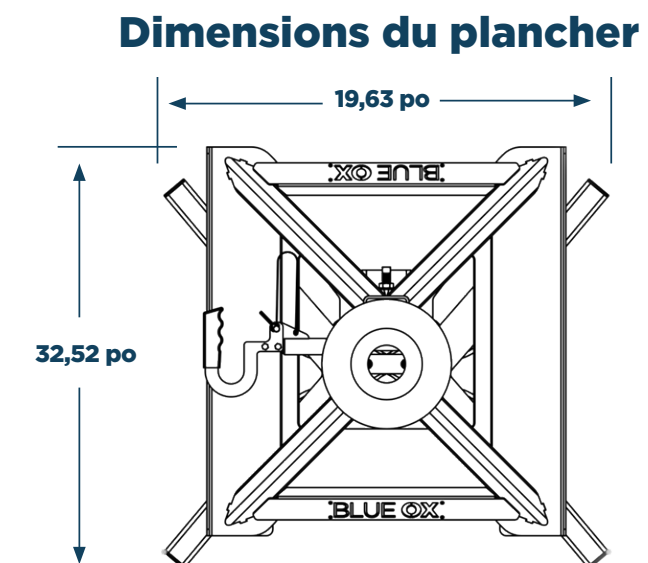

# Comment fonctionne le système de prévention du balancement Blue Ox ?

Les têtes d'attelage à répartition du poids Blue Ox sont conçues avec une roulette positive intégrée fonctionnant en parallèle avec des barres à ressort.

Tout comme le volant de votre voiture ou de votre camion revient au centre après un virage, notre tête d'attelage maintient la remorque au centre.



## Intégré à SwayPro<sup>MC</sup> et attelages avec distribution du poids TrackPro<sup>MC</sup>

**Chasse positive :** La chasse est la mesure de l'avance ou du retard de l'axe de direction par rapport à l'axe vertical, vu de côté. Cette mesure s'effectue en traçant une ligne entre les points d'articulation supérieur et inférieur du montant avant. L'angle entre la ligne tracée et la verticale est l'angle de chasse.

Si la ligne est inclinée vers l'arrière du véhicule, la chasse est positive. La chasse positive augmente l'inclinaison du pneu lorsque le véhicule prend un virage, tout en le ramenant à la verticale lorsqu'il roule en ligne droite.

Les têtes d'attelage SwayPro et TrackPro utilisent une chasse positive, poussant constamment la remorque vers le centre du véhicule remorqué.

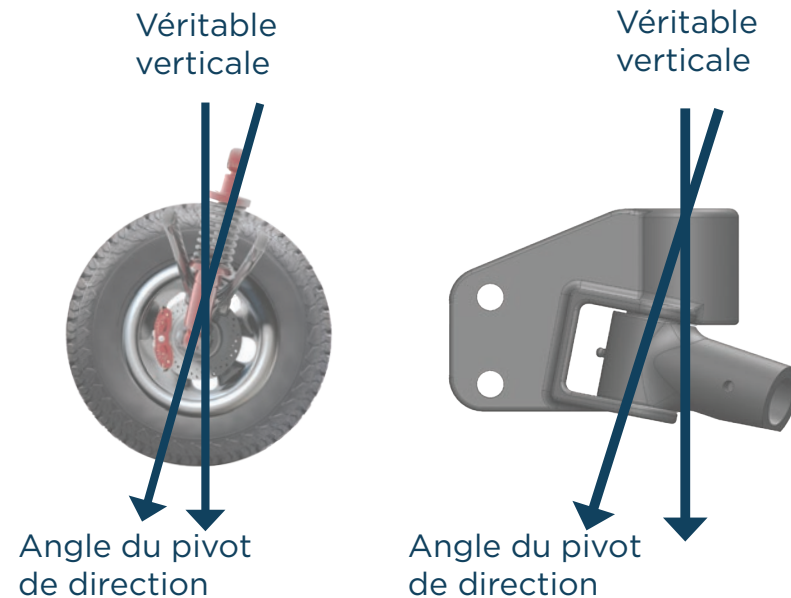

Des forces telles que le vent, les aspérités de la chaussée ou les courbes de la route, qui poussent le côté droit de la remorque à osciller vers la gauche, déplacent la charge la plus lourde vers la barre de ressort gauche.

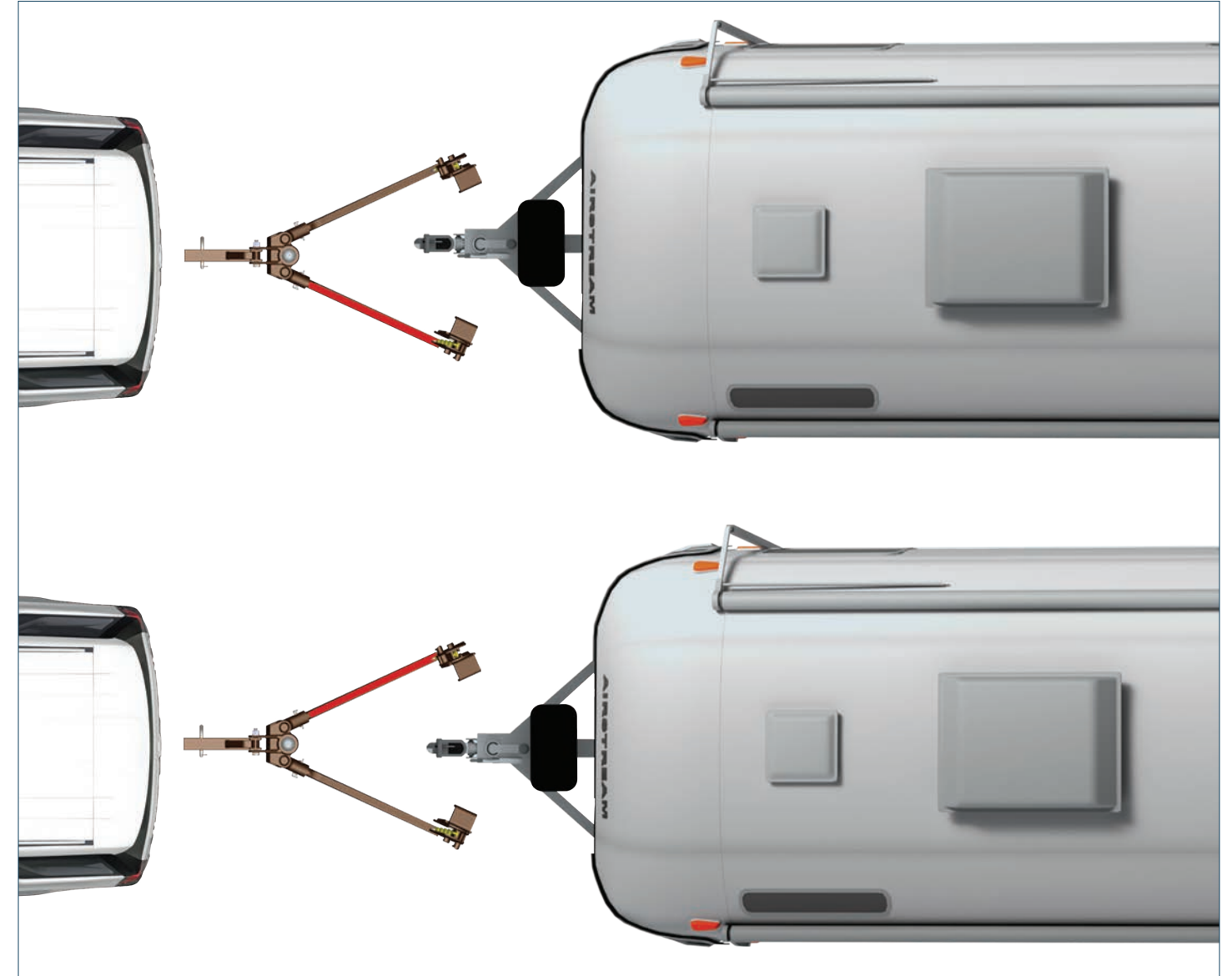

De même, les forces qui poussent sur le côté gauche et le font basculer vers la droite déplacent la charge la plus lourde vers la barre de ressort droite.

Les barres à ressort pivotent sur la tête d'attelage en équilibrant la charge et en poussant la remorque vers le centre du véhicule de remorquage.





## Attelage WD SwayPro<sup>MC</sup>

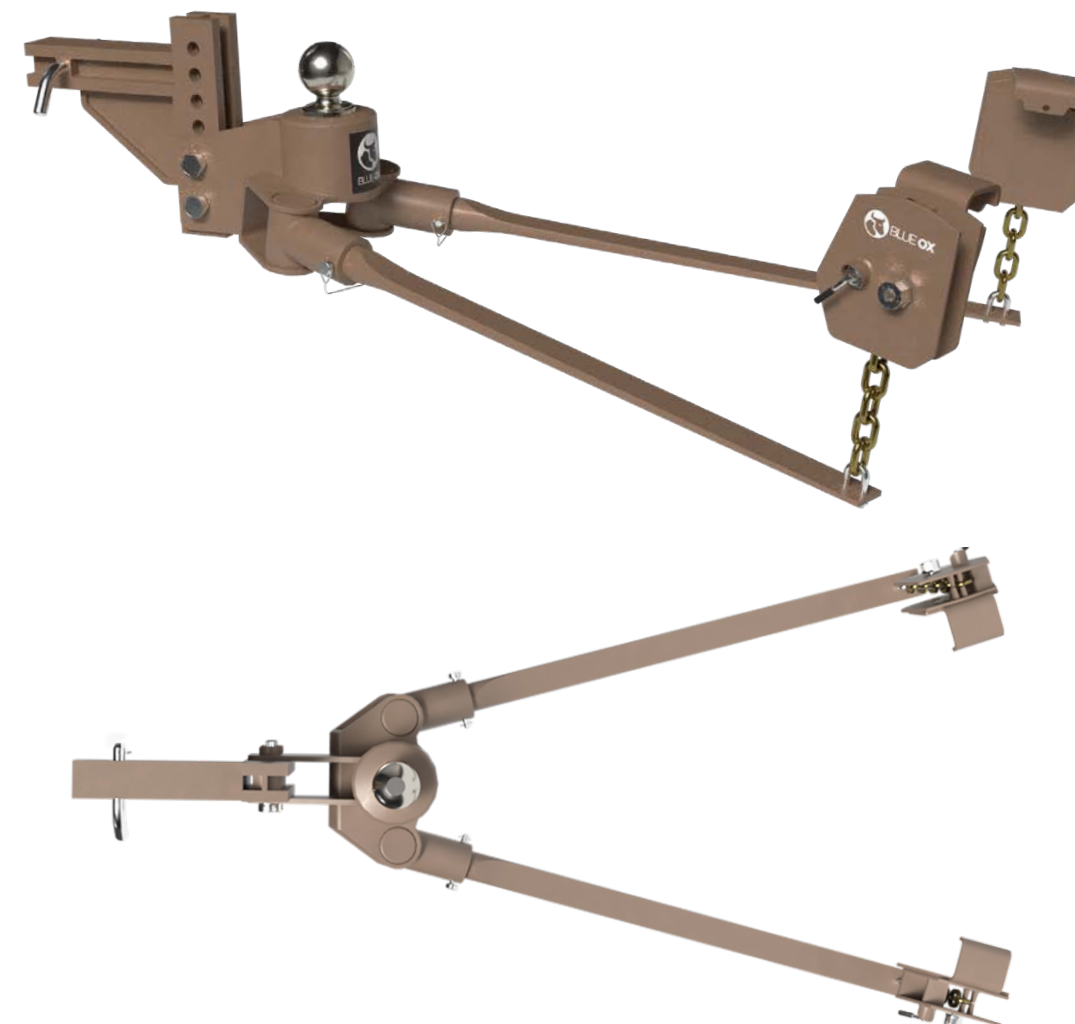
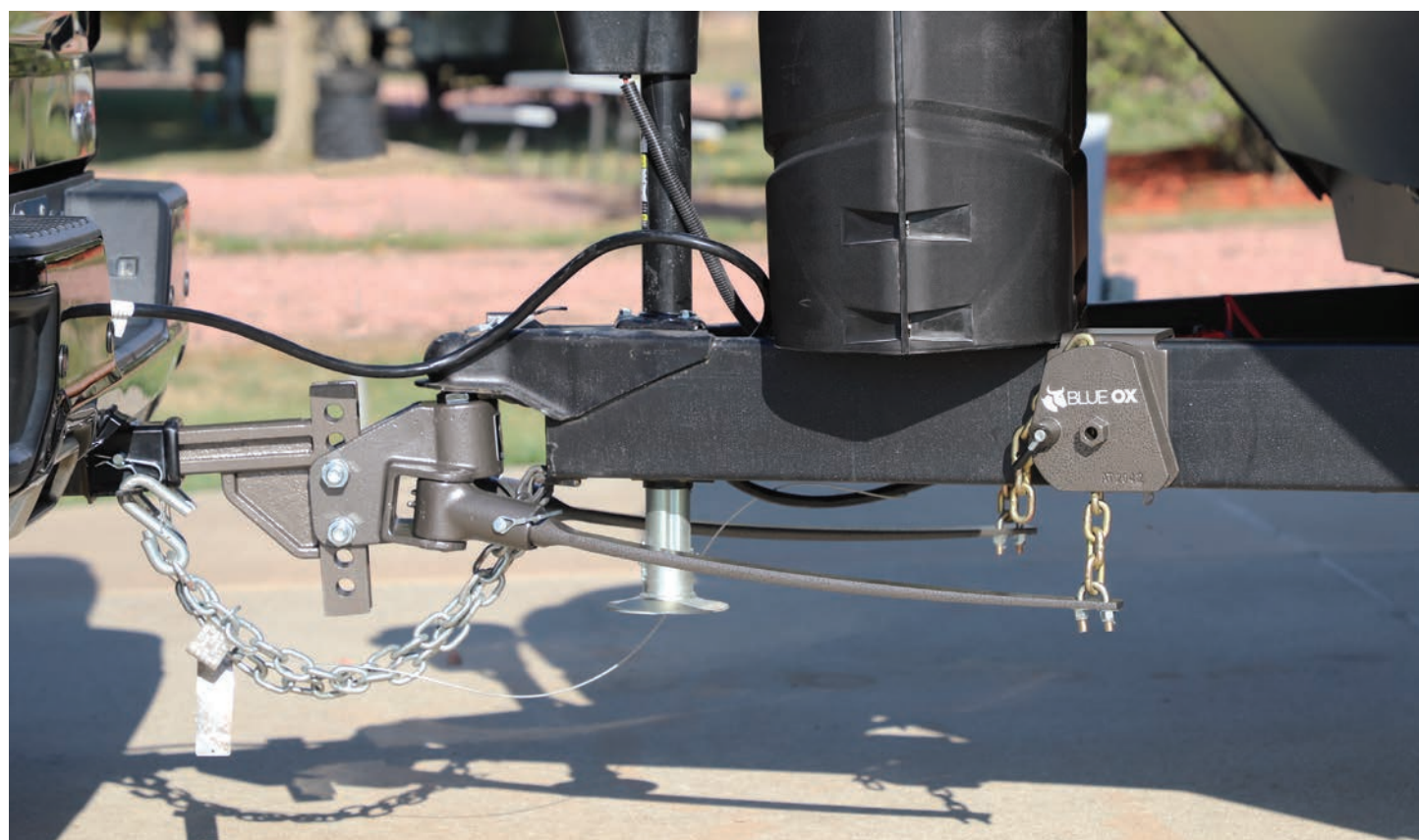

### Tête d'attelage standard

20K GTC  
Récepteur 2 pouces  
Tige de récepteur  
2 1/2 pouces disponible

Ensembles de tiges à  
7 trous

La roulette de la tête d'attelage recentre continuellement la remorque.

Les barres à ressort augmentent les suspensions du véhicule tracteur et de la remorque.

Loquets rotatifs avec supports de fixation pour une installation rapide et facile.

La prévention du balancement silencieuse ne cesse jamais de fonctionner, même sous la pluie ou la neige.

Poids des flèches d'attelage standard disponibles : 350, 550, 750, 1000, 1500, 2000 (tige de 2,5 po).

BX N°	Caractéristiques :
BXW0350	0 à 350 lb Poids des flèches, boule de 2 po, loquets à bride
BXW0550	351 à 550 lb. Poids des flèches, boule de 2 5/16 po, loquets à bride
BXW0750	551 à 750 lb. Poids des flèches, boule de 2 5/16 po, loquets à bride
BXW1000	751 à 1000 lb. Poids des flèches, boule de 2 5/16 po, loquets à bride
BXW1500	1001 à 1500 lb. Poids des flèches, boule de 2 5/16 po, loquets à bride

Ensembles de tiges à 9 trous et à 11 trous disponibles



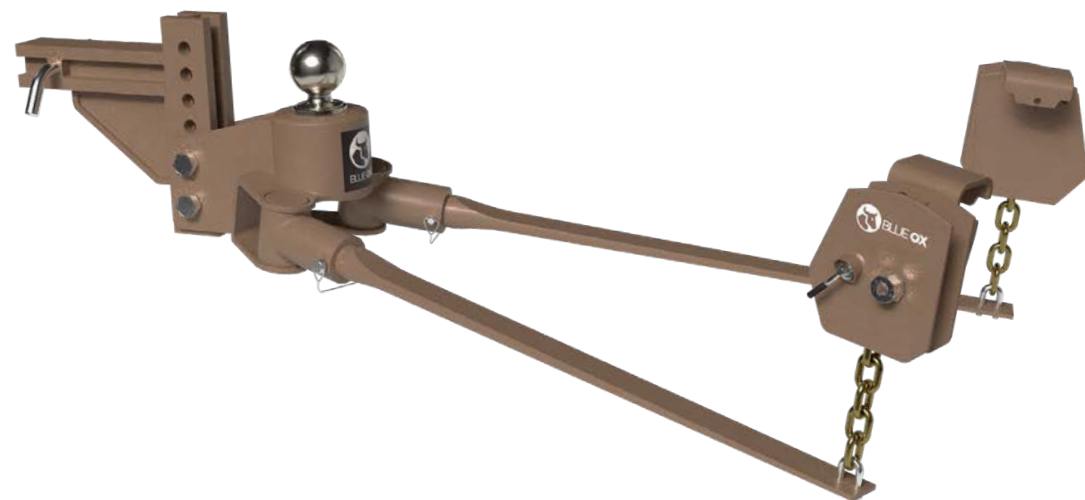

## Tête d'attelage sous caisse

20K GTC Récepteur  
2 pouces  
Tige de récepteur  
2 1/2 pouces  
disponible

La roulette de la tête d'attelage recentre continuellement la remorque.

Les barres à ressort augmentent les suspensions du véhicule tracteur et de la remorque.

Loquets rotatifs avec supports de fixation pour une installation rapide et facile.

La prévention du balancement silencieuse ne cesse jamais de fonctionner, même sous la pluie ou la neige.

Poids des flèches d'attelage standard disponibles : 350, 550, 750, 1000, 1500.

## Ensembles sous caisse

BX N°	Caractéristiques :
BXW0353	0 à 350 lb. Poids des flèches, boule de 2 5/16 po, loquets à bride
BXW0553	351 à 550 lb. Poids des flèches, boule de 2 5/16 po, loquets à bride
BXW0753	551 à 750 lb. Poids des flèches, boule de 2 5/16 po, loquets à bride
BXW1003	751 à 1000 lb. Poids des flèches, boule de 2 5/16 po, loquets à bride
BXW1503	1001 à 1500 lb. Poids des flèches, boule de 2 5/16 po, loquets à bride
BXW2003	1501 à 2000 lb. Poids des flèches, boule de 2 5/16 po, loquets à bride

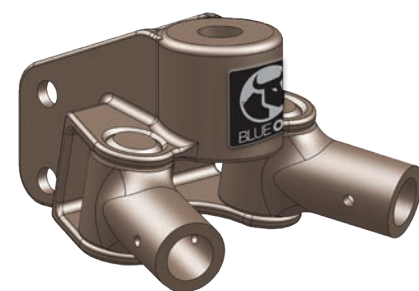

## Tête d'attelage sous caisse

BX N°	Description
BXW4076	Tête d'attelage sous caisse SwayPro

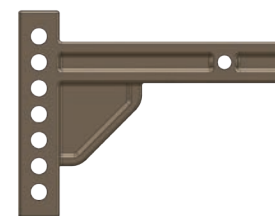

## Tiges d'attelage SwayPro

BX N°	Description
BXW4000	7 trous, Max TRW 20 000 lb
BXW4002	9 trous, Max TRW 15 000 lb
BXW4022	11 trous, Max TRW 15 000 lb
BXW4028	Récepteur à 9 trous, 2 1/2 po. Max TRW 20 000 lb



## Barres à ressort et clé à molette SwayPro

BX N°	Description
BXW4015	Barres à ressort 0 à 350 lb
BXW4005	Barres à ressort 351 à 550 lb
BXW4006	Barres à ressort 551 à 750 lb
BXW4007	Barres à ressort 751 à 1000 lb
BXW4008	Barres à ressort 1001 à 1500 lb
BXW4014	Barres à ressort 1501 à 2000 lb
BXW4029	Clé à molette SwayPro



## Loquets SwayPro

BX N°	Description
BXW4010	Loquets à bride rotatifs
BXW4021	Loquets à boulons rotatifs
BXW4027	Loquets rotatifs, cadre de 8 po

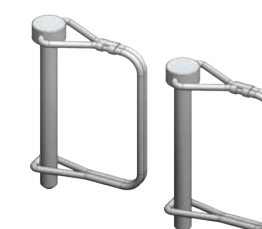

## Ensemble de goupilles pour tête d'attelage

BX N°	Description
BXW4047	Ensemble de goupilles pour tête d'attelage SwayPro/TrackPro



# Attelage WD TrackPro<sup>MC</sup>



## Tête d'attelage standard

13K GTC  
Récepteur 2 pouces

La roulette de la tête d'attelage recentre continuellement la remorque.

Les barres à ressort augmentent les suspensions du véhicule tracteur et de la remorque.

Les supports en L rigides fournissent des points supplémentaires de friction pour le contrôle du balancement.

Poids des flèches d'attelage standard disponibles :  
**600 (boule de 2 po)** 800, 1000, 1300 (boule de 2 5/16 po).

Ensembles de tiges à 7 trous

BX N°	Caractéristiques :
BXW0650	400 à 600 lb. Poids de la flèche, boule de 2 po, supports en L standard
BXW0850	601 à 800 lb. Poids des flèches, boule de 2 5/16 po, supports en L standard
BXW1050	801 à 1000 lb. Poids des flèches, boule de 2 5/16 po, supports en L standard
BXW1350	1001 à 1300 lb. Poids des flèches, boule de 2 5/16 po, supports en L standard

Ensembles de tiges à 9 trous disponible



## Tête d'attelage sous caisse

13K GTC  
Récepteur 2 pouces

La roulette de la tête d'attelage recentre continuellement la remorque.

Les barres à ressort augmentent les suspensions du véhicule tracteur et de la remorque.

Les supports rigides en L fournissent des points supplémentaires de friction pour le contrôle du balancement.

Poids des flèches d'attelage standard disponibles :

**600 (boule de 2 po)** 800, 1000, 1300 (boule de 2 5/16 po).

### Ensembles sous caisse

BX N°	Caractéristiques :
BXW0653	400 à 600 lb. Poids de la flèche, boule de 2 po, plaque de montage à 4 trous
BXW0853	601 à 800 lb. Poids de la flèche, boule de 2 po, plaque de montage à 4 trous
BXW1053	801 à 1000 lb. Poids de la flèche, boule de 2 po, plaque de montage à 4 trous
BXW1353	1001 à 300 lb. Poids de la flèche, boule de 2 po, plaque de montage à 4 trous



### Tête d'attelage sous caisse

BX N°	Description
BXW4077	Tête d'attelage sous caisse TrackPro

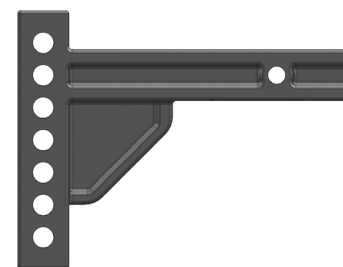

### Tiges d'attelage TrackPro

BX N°	Description
BXW4036	7 trous, Max TRW 20 000 lb
BXW4037	9 trous, Max TRW 15 000 lb
BXW4038	11 trous, Max TRW 15 000 lb
BXW4039	Trou, récepteur de 2 1/2 po Max TRW 20 000 lb

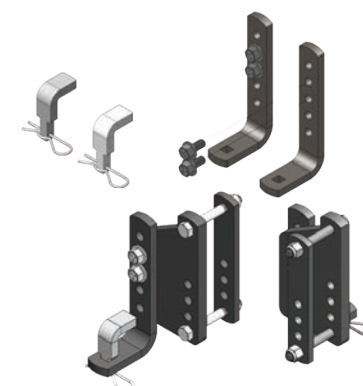

### Ensemble TrackPro

BX N°	Description
BXW4078	Clavette de retenue de 1/2 po
BXW4062	Ensemble d'assemblage de verrou à ressort, 2-Point
BXW4072	Supports en L
BXW4073	Supports en L longs, unique
BXW4074	Supports en L, paire



### Barres à ressort et clé à molette TrackPro

BX N°	Description
BXW4050	Barres à ressort 600 à 800 lb
BXW4040	Barres à ressort 801 à 1000 lb
BXW4041	Barres à ressort 1000 lb
BXW4042	Barres à ressort 1300 lb
BXW4043	Barre à ressort
BXW4079	Outil pour barre de ressort (paquet de 3)

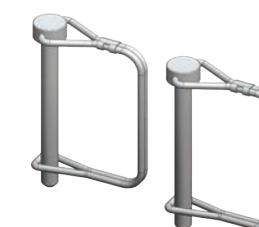

### Ensemble de goupilles pour tête d'attelage

BX N°	Description
BXW4047	Ensemble de goupilles pour tête d'attelage SwayPro/TrackPro



## Attelages WD 2-Point

12K GTC  
Récepteur 2 pouces

Les barres à ressort rondes sont flexibles pour une conduite contrôlée.  
La friction acier contre acier minimise le balancement.  
Les supports en L maintiennent les barres à ressort en place.  
Poids des flèches d'attelage standard disponibles : **600 (boule de 2 po)**, 800 et 1200 (boule de 2 5/16 po).

Ensembles de tiges à  
6 trous

BX N°	Caractéristiques :
BXW0675	400 à 600 lb. Poids de la flèche, boule de 2 po, plaque de montage à 2 trous
BXW0875	600 à 800 lb. Poids de la flèche, boule de 2 5/16 po, plaque de montage à 2 trous
BXW1275	Poids des flèches 800 à 1200 lb, boule de 2 5/16 po, plaque de montage à 2 trous

Ensemble d'adaptation  
universelle 2-Point

BX N°	Caractéristiques :
BXW0673	400 à 600 lb. Poids de la flèche, boule de 2 po, plaque de montage à 4 trous
BXW0873	600 à 800 lb. Poids de la flèche, boule de 2 5/16 po, plaque de montage à 4 trous
BXW1273	800 à 1200 lb. Poids de la flèche, boule de 2 5/16 po, plaque de montage à 4 trous

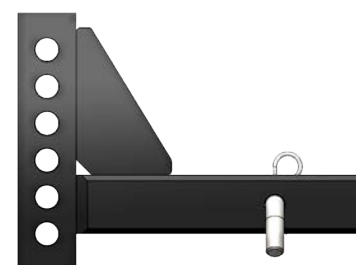

Tiges d'attelage 2-Point

BX N°	Description
BXW4066	6 trous, Max TRW 20 000 lb



Clé à molette 2-Point TrackPro

BX N°	Description
BXW4043	Barre à ressort
BXW4079	Outil pour barre de ressort (paquet de 3)



Ensemble de support 2-Point  
TrackPro

BX N°	Description
BXW4078	Clavette de retenue de 1/2 po
BXW4072	Supports en L
BXW4073	Supports en L longs, unique
BXW4074	Supports en L, paire



Ensemble de tête d'attelage  
2-Point

BX N°	Description
BXW4062	Assemblage de verrou à ressort 2-Point
BXW4065	Ensemble de remplacement du matériel 2-Point



## Supports à boule réglables



## Boule convertible

Boule de 2 po pré-installée.  
 Réglable en hauteur pour un remorquage à niveau.  
 Le clapet inclus permet de convertir une boule de 2 po en 2-5/16 po.  
 Ne traîne pas sur le sol comme les supports à double boule.  
 Entièrement en acier.



**BX N°** Description  
 BXH10141 D/R 4po, S 2po, 10K



**BX N°** Description  
 BXH10171 D/R 7po, S 2po, 10K



**BX N°** Description  
 BXH12241 D/R 4po, S 2 1/2po, 12K



**BX N°** Description  
 BXH12271 D/R 7po, S 2 1/2po, 12K

## Boule double

Acier forgé massif avec placage jaune-zinc pour une protection supérieure contre la rouille.  
 La plate-forme à billes d'une seule pièce offre une sécurité accrue.  
 Réglage de la hauteur par incrément de 1 po.  
 Soufflet arrière pour plus de solidité.  
 Récepteur 2 po.



**BX N°** Description  
 BXH10131 D/R 3 3/4 po, 10K Boule 2 po et 2 5/16 po



**BX N°** Description  
 BXH14161 D/R 6po po, 14K Boule 2 po et 2 5/16 po



**BX N°** Description  
 BXH14101 D/R 10-1/8po, 14K Boule 2 po et 2 5/16 po



**BX N°** Description  
 BXH20261 D/R 6 po, 10K Boule 2 po et 2 5/16 po



**BX N°** Description  
 BXH13162 D/R 6 po, 13K, boule 2 5/16 po, ensemble de crochets d'attelage



**BX N°** Description  
 BXH20262 D/R 6 po, 20K, boule 2 5/16 po, ensemble de crochets d'attelage

# Attelage

## Accessoires

### Verrous d'attelage



BX N°	Description
BX88351	Cplr. Verrou 1 7/8 po à 2 5/16 po
BX88402	Verrou du coupleur à goupilles
BX88403	Verrou du coupleur à goupilles et récepteur de 5/8 po x 3 po

### Dispositif d'immobilisation d'attelage

Élimine les secousses, les mouvements excessifs et le ballotement entre la barre d'attelage et la boule d'attelage, la barre de remorquage ou le récepteur à déport vers le bas ou vers le haut.



BX N°	Description
BX88224	Dispositif d'immobilisation à boulon double en U de 2 po
BX88225	Dispositif d'immobilisation à boulon double en U de 2 1/2 po
BX88312	Dispositif d'immobilisation à boulon double en U de 2 1/2 po à 2 po
BX88371	Dispositif d'immobilisation à traction unique de 2 po
BX88372	Dispositif d'immobilisation à traction unique de 2 1/2 po
BX88399	Dispositif d'immobilisation à traction unique de 3 po

### Adaptateur droit pour flèche d'attelage SwayPro

Pour remorques de bateaux, remorques pour la pêche sur glace  
 Capacité de poids des flèches d'attelage 2000 lb :  
 Compatible avec des flèches d'attelage de 2 3/4 po à 4 1/2 po.  
 Compatible avec des hauteurs de flèches d'attelage de 3 po à 6 1/2 po.  
 Garantie limitée à vie.



BX N°	Description
BXW4023	Adaptateur droit pour flèche d'attelage

# Attelage WD

## Afficheurs SwayPro/TrackPro/2-Point



DS-Attelage WD

DS-Attelage WD superposé

DS-Attelage WD triple

**84-0230** (Ensemble de montage TV)

### Dimensions du plancher

(Tous les afficheurs WD)

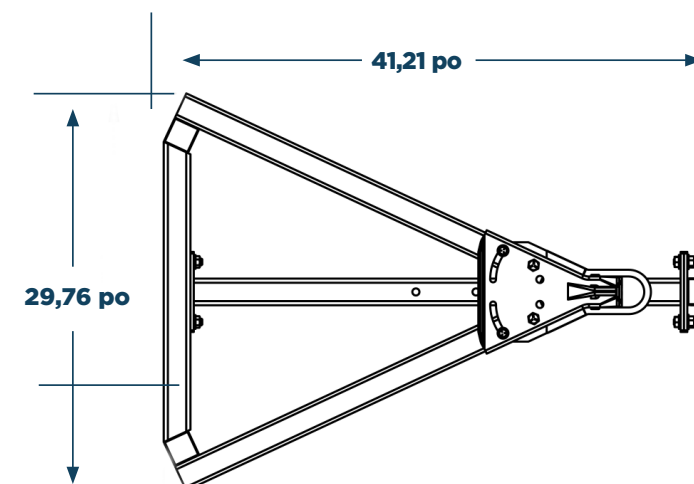

# Remorquage à plat



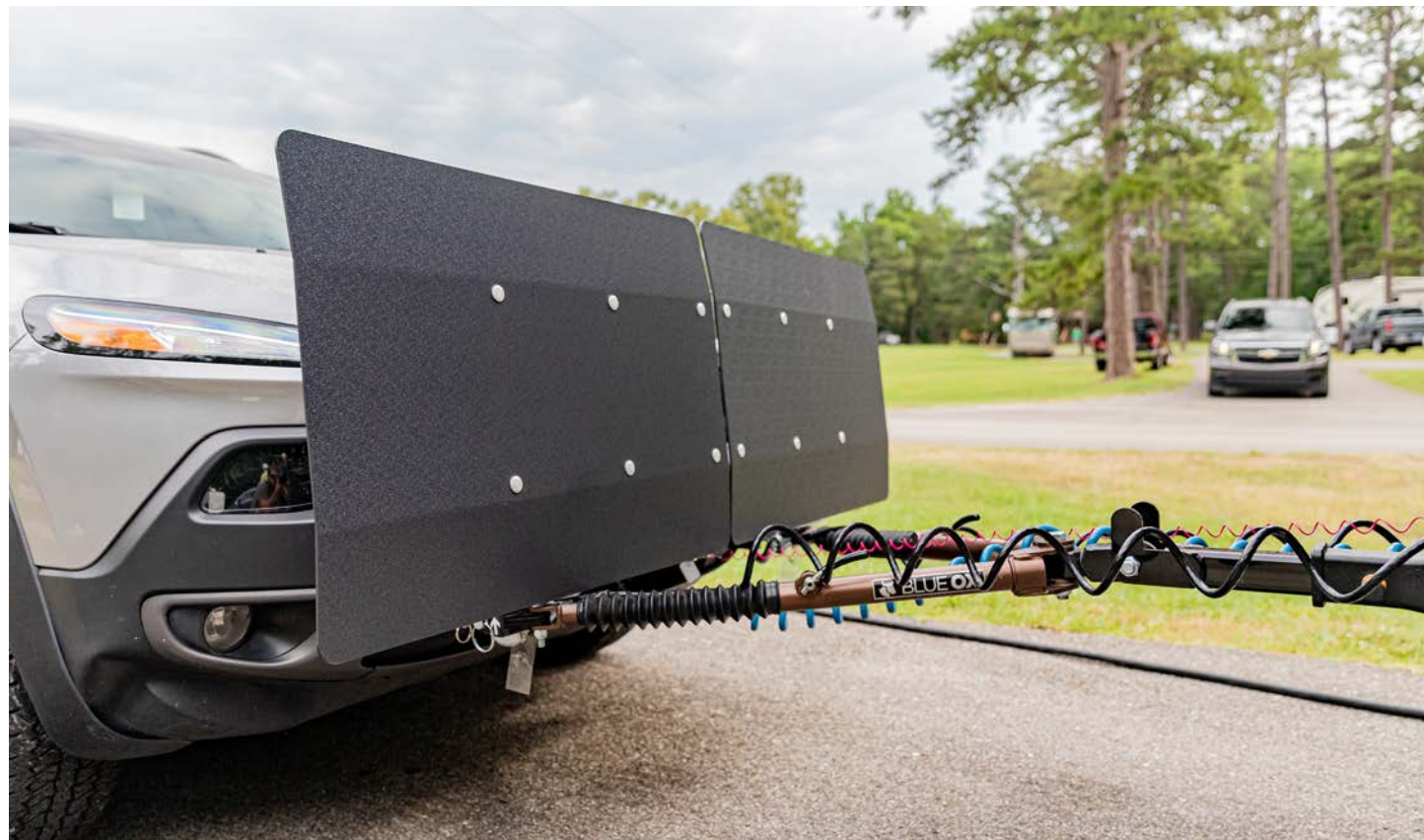

# Barres de remorquage



## Barres de remorquage de qualité supérieure

Les loquets brevetés non contraignants se déconnectent rapidement, même sur les terrains les plus accidentés.  
Trois pattes décalées pour une fixation facile à la platine.  
Les protections en caoutchouc protègent la barre de remorquage contre la saleté et les débris.  
Aucune goupille de centrage, facile à ranger et à entreposer.  
Câbles de sécurité inclus.  
Garantie de 3 ans.



### Apollo

BX N°	Capacité	Caractéristiques :
BX7470	15K	Apollo : Acier, loquets non contraignants, récepteur de 2 1/2 po



### Ascent

BX N°	Capacité	Caractéristiques :
BX4370	7,5K	Ascent : Aluminium, loquets non contraignants, récepteur de 2 po
BX4375	7,5K	Avail : Acier, loquets non contraignants, récepteur de 2 1/2 po



### Avail

BX N°	Capacité	Caractéristiques :
BX7420	10K	Avail : Acier, loquets non contraignants, récepteur de 2 po
BX7425	10K	Avail : Acier, loquets non contraignants, récepteur de 2 1/2 po



# Barres de remorquage standard



**Alpha 2**

BX N°	Capuchon de remorquage
BX7380	6 500
BX7460	10 000

**Caractéristiques :**

Alpha 2 : Acier, loquets non contraignants, récepteur de 2 po  
 Allure : Acier, loquets à dégagement facile, anneau d'attelage standard



**Allure**



**Acclaim**

BX N°	Capuchon de remorquage
BX4330	5 000
BX7322	5 000

**Caractéristiques :**

Acclaim : Acier, loquets à dégagement facile, coupleur à bille  
 Adventurer : Acier, loquets à dégagement facile, coupleur à bille



**Adventurer**

# Platines de véhicules



Comprend un câble spiralé, une fiche de câblage et un interrupteur de sécurité. Les languettes amovibles sur la plupart des modèles préservent l'aspect OEM du véhicule.

## Les 10 meilleures platines Blue Ox

Trouvez plus d'accessoires sur [blueox.com](https://blueox.com)

BX N°	Description
BX1139	Platine, Jeep Wrangler Rubicon Unlimited JL
BX1126	Platine, Jeep Wrangler, Rubicon
BX1145	Platine, Jeep Gladiator
BX1128	Platine, Jeep Grand Cherokee WL
BX2681	Platine, Ford F150 Raptor
BX2689	Platine, Ford Ranger XLT
BX1746	Platine, GMC Canyon At4
BX2686	Platine, Ford F-150 Lariat
BX1747	Platine, GMC Yukon XL At4



# Frein Patriot



Nouveau profil plus petit, convient à plus de véhicules remorqués (8 X 7,5 X 11,5 vs à 9 X 10 X 12).

Nouveau design plus léger (6,2lb vs 9,5lb.).

Extension plus rapide de l'action de freinage.

Électrique, autonome.

Vérifie la pression de freinage pour assurer une configuration appropriée.

Aucun réservoir à vidanger; ni pompes ni tuyaux à brancher.

Le contrôleur en cabine surveille le frein et permet une action manuelle.

Fonctionne avec les hybrides.

BX N°	Description
BRK2022	Frein de remorquage pour canot pneumatique Patriot

## Accessoires de freinage

BX N°	Caractéristiques :
BRK2505	Interrupteur de freinage Patriot
BRK2520	Câble d'alimentation, USB, RF
BRK2506	Sac de rangement pour la protection des freins Patriot
BRK2512	Griffe de frein Patriot
BRK2514	Griffe de frein Fiat 500 Patriot
BRK2502	Rallonge de la tige de frein Patriot
BRK2503	Raidisseur de siège de frein Patriot



# Accessoires pour remorquage à plat

## Défecteur KarGard

Protège le véhicule tracté des débris de la route, se plie facilement pour le rangement, installation rapide et facile, tous les éléments de montage sont inclus.



BX N°	Description
BX8870	Défecteur KarGard pour usage intensif

## Récepteurs de chute/élévation

Maintient les barres d'attelage à niveau à moins de 3 pouces



BX N°	Description
BX88379	Chute/élévation réglable de 4 po, 10K
BX88340	Chute/élévation réglable de 8 po, 10K
BX88352	Chute/élévation réglable de 8 po, 15K

## Ensembles d'accessoires et de couvre-barres de remorquage

BX N°	Caractéristiques :
BX88411	Ensemble récepteur 2 po : Couverture, connecteur à 6 broches, câble électrique de 7 à 6 fils, 3 verrous, dispositif d'immobilisation à traction unique de 2 po
BX88412	Ensemble récepteur 2 1/2 po : Couverture, connecteur à 6 broches, câble électrique de 7 à 6 fils, 3 verrous, dispositif d'immobilisation à traction unique de 2 1/2 po
BX88309	Couvre-barre de remorquage Avail/Ascent
BX8875	Couvre-barre de remorquage Alpha 2/Alpha/Aladdin/Aventa LX



## Dispositif d'immobilisation d'attelage

Élimine les secousses, les mouvements excessifs et le ballotement entre la barre d'attelage et la boule d'attelage, la barre de remorquage ou le récepteur à déport vers le bas ou vers le haut.

BX N°	Description
BX88224	Dispositif d'immobilisation à boulon double en U de 2 po
BX88225	Dispositif d'immobilisation à boulon double en U de 2 1/2 po
BX88312	Dispositif d'immobilisation à boulon double en U de 2 1/2 po à 2 po
BX88371	Dispositif d'immobilisation à traction unique de 2 po
BX88372	Dispositif d'immobilisation à traction unique de 2 1/2 po
BX88399	Dispositif d'immobilisation à traction unique de 3 po



## Adaptateurs pour pare-chocs

Conçu pour être utilisé avec les barres d'attelage Blue Ox équipées de trois pattes standard.

BX N°	Description
BX88357	Ensemble d'adaptateurs tout-terrain goupilles de 7/8 po
BX88358	Ensemble d'adaptateurs tout-terrain goupilles de 1 po



## Verrous d'attelage

Permet d'attacher une barre de remorquage Blue Ox® à une platine et une barre d'attelage pour empêcher les vols. Empêche tout dételage accidentel Les jeux de 3 et 4 serrures ont des clés assorties.

BX N°	Description
BX8858	Récepteur de 5/8 po x 2 po Classe III-IV-V
BX8859	1/2 po pour platine de Classe II
BX88359	1/2 po x 3 po Serrure de classe II à clé identique
BX88212	5/8 po x 4 po pour récepteur de 2 1/2 po
BX88101	Jeu de 3 verrous 5/8 po et (2) 1/2 po
BX88177	Jeu de 4 verrous 5/8 po et (2) 1/2 po



## Goupilles de connexion de la barre de remorquage

BX N°	Description
BX88219	Goupilles de barre de remorquage avec pinces



## Câbles de sécurité

Revêtement plastique de qualité aéronautique avec connecteurs robustes.

BX N°	Description
BX88196	7 500 lb 7 pi
BX88197	10 000 lb 7 pi
BX88362	15 000 lb 7 pi



# Trousses de câblage

## Trousses de câblage EZ Light

Il suffit de 15 minutes pour se brancher sur le système électrique du véhicule de remorquage.

Comprend le câblage pour le véhicule remorqué: Feux arrière, feux de direction, feux de freinage.

BX N°	Description
BX88368	2018-2022 Jeep Wrangler JL
BX88368	2020-2021 Jeep Gladiator
BX88314	2012-2016 Honda CRV
BX88366	2015-2019 Ford F-150
BX88366	2015-2019 Ford F-150 Raptor
BX88406	2014-2021 Jeep Grand Cherokee



Trouvez plus d'accessoires sur [blueox.com](http://blueox.com)

## Trousses de câblage standard

Branchez un véhicule tracté sur le système électrique du VR.

BX N°	Description
BX8869	Trousse de feux arrière à ampoules et à douilles
BX8848	Trousse de diodes : Harnais de câblage et diodes
BX88334	Trousse de diodes avec résistance de 50 OHM
BX88267	Trousse de câblage à DEL rouge
BX88269	Trousse de câblage à DEL transparente



## Câbles électriques extensibles

Élimine les déconnexions accidentelles.  
Conception moulée : Moins d'usure, protège le câblage dans toutes les conditions météorologiques.  
Les câbles s'allongent de 1 pi à 7 pi.  
Prises de courant de remorque incluses.  
Connecteurs de fils recouverts de silicone.

BX N°	Description
BX8861	4 fils
BX8862	6 fils
BX88206	7 à 6 fils
BX88254	7 à 4 fils



## Sectionneurs de dérivation de fusible

Appuyez sur un interrupteur au lieu de retirer un fusible.

BX N°	Description
BX88294	ATC/ATO, Interrupteur de dérivation à fusible à 2 circuits
BX88274	Sectionneur de dérivation à fusible à courant élevé
BX88273	Sélectionneur de dérivation à deux mini-fusibles
BX88272	Sélectionneur de dérivation à mini-fusibles, câble long
BX88271	Sélectionneur de dérivation à mini-fusibles, câble court



# Barre de remorquage

## Afficheur



## Dimensions du plancher

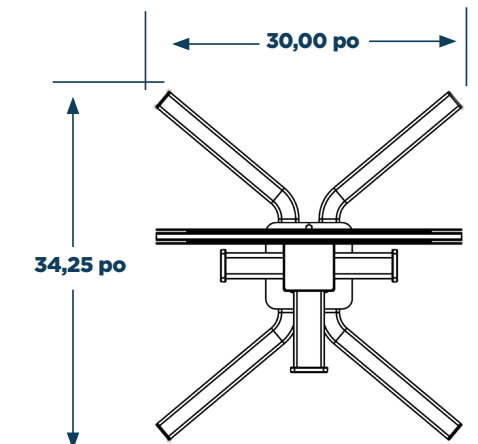

# Assistance à la clientèle

800-228-9289 • info@blueox.com

dealerportalblueox.com



blueox.com

One Mill Road, Industrial Park, Pender, NE 68047

